



KRAFTEN | INVERTERTEKNIK



JP-61

Bruksanvisning



DIN NYA PRODUKT

Tack för att du valde denna Jasic -produkt.

Denna produktmanual har utformats för att hjälpa dig att få ut det mesta av din nya produkt. Se till att du är fullt medveten om informationen med särskild uppmärksamhet på säkerhetsföreskrifterna i säkerhetshäftet (skanna QR-koden nedan). Informationen hjälper dig att skydda dig själv och andra från de potentiella faror du kan stöta på.

Se till att du utför dagliga och regelbundna underhållskontroller för att säkerställa år av pålitlig och problemfri drift.

Ring din Jasic -distributör om det är osannolikt att ett problem uppstår.

Skriv ner din produktinformation nedan eftersom de kommer att behövas för garantisyfte och för att säkerställa att du får rätt information om du behöver service eller reservdelar.

Inköpsdatum

Varifrån

Serienummer

(Serienumret finns normalt på maskinens ovansida eller undersida)

Friskrivningsklausul: Även om alla ansträngningar har gjorts för att säkerställa att informationen i denna handbok är fullständig och korrekt kan inget ansvar accepteras för eventuella fel eller utelämnanden. Observera att produkterna är under ständig utveckling och kan komma att ändras utan föregående meddelande. Besök jasic.co.uk för att se de senaste manualerna.

Denna handbok får inte kopieras eller reproduceras utan skriftligt tillstånd från Wilkinson Star Limited.

Observera: Häftet med säkerhetsinformation kan hittas online genom att skanna QR -koden nedan



After Sales -dokument inklusive svetsprocessguider finns på www.jasic.co.uk

INNEHÅLL

Din nya produkt	2
Innehåll	3
Produktspecifikation	4
Kontroller	5
Kontrollpanel	6
Installation	7
Underhåll	10
Felsökning	12
Material och deras avfallshantering	13
RoHS -efterlevnad	13
Garantiförklaring	14
Försäkran om överensstämmelse	15

PRODUKTSPECIFIKATION



Jasic -plasmaskärningsomvandlaren serie har utformats som integrerade, bärbara skärande nätaggregat. Innehåller den mest avancerade IGBT -invertertekniken inom kraftelektronik.

NYCKELFUNKTIONER

- Senaste IGBT plasmaskärningsomvandlare
- Lätt, bärbar robust design
- Variabel skärningskontroll
- 20 mm snitt på mjukt stål
- 6 mtr handbrännare med Euro -anslutning
- Icke HF -tändning
- LED-display
- Smidig exakt skärning
- CNC -anslutning för automatisk skärning
- Enkel hantering
- Inkluderar PT100 6m plasmabrännare
- AVR -generator vänlig

TEKNISK DATA

Inspänning	AC 400V - 50/60 Hz
Ieff (A)	9.5
Ingångseffekt (kVA)	10.8
Strömområde (A)	20 - 60
Driftcykel vid 40 ° C	60A @ 40%
Skärkapacitet (ren)	20 mm
Skärkapacitet (avgångsvederlag)	25 mm
Effektivitet (%)	86
Idle State Power	<50
Effektfaktor	0.9
Skydd/isoleringsklass	IP21S/F
Krav på tryckluft	200 Ltr/Min @ 5 Bar (73 psi)
Mått (LxBxH mm)	555 x 210 x 415
Vikt (kg)	14.5

Observera På grund av variationer i tillverkade produkter är alla angivna prestandaklassificeringar, kapacitet, mått, dimensioner och vikter som anges endast ungefärliga. Uppnåelig prestanda och betyg vid användning kan bero på korrekt installation, applikationer och användning tillsammans med regelbundet underhåll och service.

KONTROLLEN

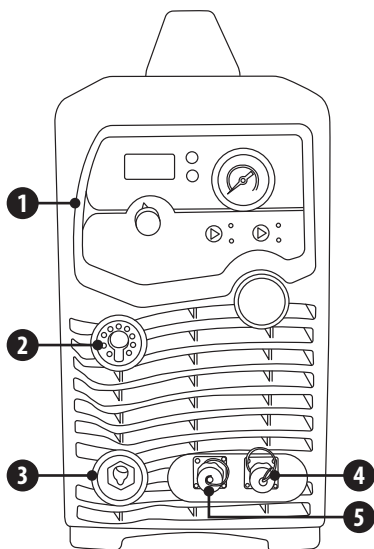

Framifrån

1. Kontrollpanel
2. Brännarkontakt
3. Arbetsreturkontakt (35/50mm -uttag)
4. Fjärrstart/stopp och OK för att flytta signal
5. Bågspänningssignal

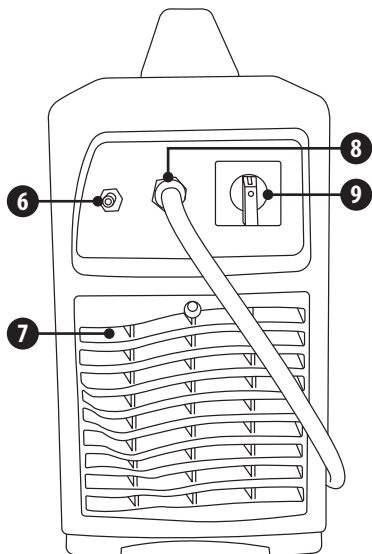

Bakifrån

6. Tillförsel av luftintag
7. Kylfläkt
8. Ingång strömkabel
9. Strömbrytare

KONTROLLPANEL

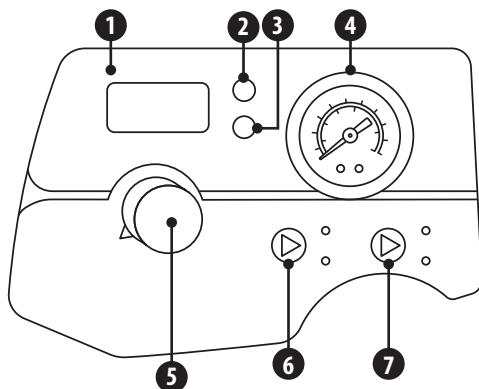

1. Digital ammeter
2. Strömindikator: När den lyser indikerar maskinen att den är på
3. Överhettningsindikator: När den lyser indikerar temperaturen inuti maskinen för hög och maskinen är överskyddad
4. Manometer som visar det förinställda tryck som tryckregulatorn ställt in
5. Nuvarande kontrollratt
6. 2T -indikator: Den lyser när maskinen står under 2T -brännarutlösaren
4T -indikator: Den lyser när maskinen är under 4T (spärr) brännarutlösare
7. Gaskontrollindikator: När den lyser indikerar maskinen att den är under gasstatus och maskinen kan inte klippa
Arbetsljus: När det lyser indikerar att maskinen nu är redo att klippas

INSTALLATION

Uppackning

Kontrollera förpackningen för tecken på skador.

Ta försiktigt bort maskinen och behåll förpackningen tills installationen är klar.

Plats

Maskinen ska placeras i en lämplig position och miljö. Var noga med att undvika fukt, damm, ånga, olja eller frätande gaser.

Placera på en säker, plan yta och se till att det finns tillräckligt med utrymme runt maskinen för att tillåta naturligt luftflöde.

Ingånganslutningar

Innan du ansluter maskinen bör du se till att rätt matning är tillgänglig. Detaljer om maskinkraven finns på maskinens typskylt eller i de tekniska data som visas i manualen.

Utrustningen bör anslutas av en kvalificerad person. Se alltid till att utrustningen har en ordentlig jordning.

Anslut aldrig maskinen till elnätet när panelerna är borttagna.

Ingångsluftanslutning

Jasic Plasma Cut 61 är endast avsedd att användas med tryckluft, får inte användas med syre eller annan gas.

Kompressor- eller luftcylinderns luftkrav är följande:

- Minsta luftintag: 5 Bar (73psi)
- Minsta luftflöde: 7.1CFM (200Ltr/min)
- Anslut tryckluften med den medföljande luftslangen och luftbeslaget till maskinen via inloppsanslutningen på bakpanelen (max 8 Bar).
- Luftregulatorn för Cut 61 är inbyggd i maskinen och levereras förinställd.
- Allt vatten som har samlats upp av luftregulatorn kommer att tömmas av den inbyggda luftregulatorns automatiska dräneringssystem.
- Se till att din kompressor bara erbjuder torr tryckluft och kan leverera den volym luft som krävs för att köra din plasmaskärmaskin enligt specifikationerna.
Vi rekommenderar minimikraven för lufttillförsel på 220 Ltr/min @ 5 Bar (73psi).
- När du använder antingen en tryckluftscylinder eller en kompressor, se till att den är utrustad med en lämplig högtrycksregulator som kan reducera trycket till önskad mängd.

Observera: Kontrollera dessa strömanslutningar dagligen för att se till att de inte har lossnat annars kan det uppstå bågbildning vid användning under belastning.

INSTALLATION

Utgångsanslutningar

Arbetsreturkabel

Sätt i arbetspluggens kabelplugg i dinse -uttaget på svetsmaskinens frontpanel och dra åt den medurs.

Plasma Torch

Den medföljande PT100 plasmabrännaren har en "euro -stil" ström/gasanslutning (i detta fall är gasen tryckluft), pilotkabel och omkopplingsstiftanslutningar.

Alla plasmaskärssystem och -brännare har en säkerhetskrets för att förhindra operatörsskada vid byte av förbrukningsartiklar etc. Detta är en enkel ringkrets som bryter den elektriska brännarens omkoppling så snart låskåpan tas bort och förhindrar maskindrift. Utan en sådan skyddskrets, som tidigare nämnts, kan öppen kretsspänning vara så hög som 350V DC vid brännarhuvudet.

Brännarhuvudet omfattar en hel uppsättning förbrukningsartiklar enligt nedan. Dessa förbrukningsmaterial består av ett kylrör, brännarelektrod, virvelring för gasdistribution, skärspets, hållarlock och vid behov en avstängningsanordning för att säkerställa samma avstånd mellan spetsen och materialet som skärs.



Montering av PT100 Plasmabrännare

Nedanstående monteringsanvisningar för brännaren måste följas.

- Anslut plasmabrännaren till eurokontaktuttaget enligt bild 1 nedan
- Tryck på brännaren (bild 1) medan du samtidigt vrider låsmuttern på brännaren medurs tills den är helt ansluten och tät som i (bild 2 nedan)



Bild 1



Bild 2



INSTALLATION

Fjärrkontrollanslutning

2 -stifts uttag

Pin 1: + Divided Arc Signal output *

Pin 2: - Divided Arc Signal output *

4 -stifts uttag

Pin 1: OK för att flytta signal **

Pin 2: OK för att flytta signal **

Pin 3: Fjärrstart/stopp ***

Pin 4: Fjärrstart/stopp ***

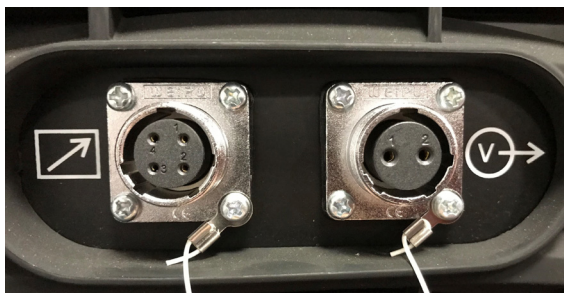

* Stift 1 & 2 - Utgång, som ger den delade bågsignalutgången för en brännarhöjdsregulator (THC), de fabriksdelade spänningsalternativen är 50: 1, 30: 1 och 20: 1

** Pins 1 och 2 - Output, ger OK för att flytta signalutmatning som normalt är en öppen, torr kontaktstängning när plasmabågen överförs

*** Pins 3 & 4 - Ingång, som kräver en normalt öppen torrkontaktstängning för att aktivera plasma

Kontrollpluggens artikelnummer:

2 -stifts kontakt Pt nr - JSP -02

4 -stifts kontakt Pt nr - 10004659

INNAN EN CNC -INSTALLATION, KONTROLLERA ALLTID DIVIDED ARC -INSTÄLLNINGEN FÖR ATT SÄKRA ATT DET ÄR KORREKT SATT FÖR DIN INSTALLATION!

Följande operation kräver tillräcklig yrkeskunskap om elektriska aspekter och omfattande säkerhetskunskap. Se till att maskinens ingångskabel är fränkopplad från elförsörjningen och vänta i 5 minuter innan du tar bort maskinkåporna.

För att ställa in Jasic Plasmas uppdelade bågsänkning för att vara kompatibel med en CNC-bord Torch Height Controller (THC) måste du låta en tekniker ta bort maskinens lock, hitta de lödda länkarna på huvudkortet och återlödda länken till dina brännarhöjdsregulatorns CNC -skärbordskrav.

Kontakta din leverantör för mer information eller hjälp.

UNDERHÅLL



Följande operation kräver tillräcklig yrkeskunskap om elektriska aspekter och omfattande säkerhetskunskap. Se till att maskinens ingångskabel är urkopplad från elförsörjningen och vänta i 5 minuter innan du tar bort maskinkåporna.

För att garantera att maskinen fungerar effektivt och säkert måste den underhållas regelbundet. Operatörerna bör förstå underhållsmetoderna och metoderna för maskindrift. Den här guiden ska göra det möjligt för kunderna att genomföra enkla undersökningar och skydda själva. Försök att minska maskinens felfrekvens och reparationstider för att förlänga livslängden.

Period	Underhållsartikel
Daglig undersökning	Kontrollera maskinens skick, nätkablar, svetskablar och anslutningar. Kontrollera om det finns några varningsindikatorer och maskindrift.
Månadsundersökning	Koppla från elnätet och vänta i minst 5 minuter innan locket tas bort. Kontrollera interna anslutningar och dra åt vid behov. Rengör maskinens insida med en mjuk borste och dammsugare. Var noga med att inte ta bort några kablar eller orsaka skador på komponenter. Se till att ventilationsgallren är klara. Byt försiktigt om locken och testa enheten. Detta arbete bör utföras av en kvalificerad person.
Årlig tentamen	Utför en årlig service för att inkludera en säkerhetskontroll i enlighet med tillverkarens standard (EN 60974-1). Detta arbete bör utföras av en kvalificerad person.

TIDSPLAN FÖR REKORD

Datum	Typ av utfört servicearbete	Betjänas av	Förfallodag för nästa kontroll

UNDERHÅLL

Observera: Följande bör endast utföras av en elektriker.

Inställning av lufttryck

Den interna lufttrycksregulatorn är förinställd innan den lämnar fabriken och användarna ska inte behöva ställa in den.

Om justering av någon anledning krävs, ska den endast utföras av en behörig person och genom att följa instruktionerna nedan:

1. Stäng av och koppla ur maskinen och låt stå i 5 minuter för att säkerställa att lagrad energi har försvunnit
2. Ta försiktigt bort maskinkåpan och handtaget
3. Anslut lufttillförseln till maskinen
4. Se till att plasmabrännaren är helt monterad
5. Anslut maskinen till elnätet igen och slå på maskinen igen, var försiktig så att du inte vidrör elektriska delar i maskinen
6. Slå på luftreningen, strömbrytaren på frontpanelen för att starta luftflödet genom maskinen och brännaren
7. Lyft upp tryckreglaget för tryckregulatorn för att låsa upp det
8. Justera trycket genom att vrida vredet i "+" medurs för att öka lufttrycket eller vrid vredet i "-" moturs för att minska trycket
9. När rätt tryck är inställt på lufttrycksmätaren på kontrollpanelen kan du sedan trycka ned justeringsknappen för att låsa den igen
10. Stäng av maskinen och dra ut kontakten från ingången
11. Sätt tillbaka panelen och handtaget och se till att alla skruvar är helt ersatta

Observera: Allt vatten som har samlats upp av luftregulatorn kommer att tömmas genom automatisk avtappning av regulatorn. Lufttillförseln ska alltid vara ren och torr.

FELSÖKNING

Innan maskiner skickas från fabriken har de redan kontrollerats noggrant. Maskinen får inte manipuleras eller ändras. Underhåll måste utföras noggrant. Om någon tråd blir lös eller är felplacerad kan det vara potentiellt farligt för användaren!

Endast professionell underhållspersonal ska reparera maskinen!

Se till att strömmen är frånkopplad innan du arbetar med maskinen. Vänta alltid 5 minuter efter att strömmen stängts av innan du tar bort panelerna.

Beskrivning av fel	Möjlig orsak
Strömbrytaren är på, även om strömindikatorn inte lyser	Kontrollera ingångseffekten att den är påslagen
	Kontrollera ingångssäkring
	Kontrollera ingångskabelns kontakt och anslutningar
	Kontrollera ON/OFF -omkopplaren för funktion och kontinuitet
Primär strömbrytare är på, men kylfläkten fungerar inte	Kontrollera att fläkten inte blockeras av skräp
	Kontrollera fläkten för funktionalitet
	Kontrollera fläkttilförseln
Inget luftflöde vid brännaren när någon av avtryckarna trycks in eller om luftavskiljaren är aktiverad	Kontrollera kompressorn
	Kontrollera alla tilluftsanslutningar och kopplingar
	Intern anslutning är frånkopplad eller lös
	Kontrollera avluftningsomkopplaren för funktionalitet
LED för överhettning tänd	Maskin som drivs utanför driftcykeln, låt maskinen svalna och enheten återställs automatiskt
	Fläkten fungerar inte - kontrollera om det finns några hinder som blockerar fläkten
Pilotbågen startar inte när brännaromkopplaren är aktiverad	Gastricket till maskinen är för lågt

MATERIAL OCH DERAS AVFALLSHANTERING

Utrustningen är tillverkad med material som inte innehåller några giftiga eller giftiga material som är farliga för operatören.

När utrustningen skrotas bör den demonteras och separera komponenter enligt materialtypen.

Kasta inte utrustningen med vanligt avfall. I det europeiska direktivet 2002/96/EG om avfall från elektrisk och elektronisk utrustning anges att elektrisk utrustning som har nått sin livslängd måste samlas in separat och skickas tillbaka till en miljöanpassad återvinningsanläggning.

Jasic har ett relevant återvinningssystem som är kompatibelt och registrerat i Storbritannien hos miljöbyrån. Vår registreringspreferens är WEEMM3813AA.

För att följa WEEE -reglerna utanför Storbritannien bör du kontakta din leverantör.

ROHS DEKLARATION OM ÖVERENSSTÄMMELSE

Vi bekräftar härmed att ovannämnda produkt inte innehåller några av de begränsade ämnen som anges i EU -direktiv 2011/65/EU i koncentrationer över de gränser som anges däri.

Friskrivningsklausul: Observera att denna bekräftelse ges enligt vår bästa kunskap och övertygelse. Ingenting här representerar och/eller kan tolkas som garanti i den mening som avses i tillämplig garantilag.

GARANTIFÖRKLARING

Alla nya Jasic-svetsare, plasmaskärare och flerprocessorenheter som säljs av Jasic ska garanteras mot den ursprungliga ägaren, ej överlåtbar, mot fel på grund av defekt material eller produktion under en period av 5 år efter inköpsdatum. Den ursprungliga fakturan är dokumentation för standardgarantiperioden. Garantitiden är baserad på ett enda skiftmönster.

Defekta enheter ska repareras eller bytas ut av företaget på vår verkstad. Företaget kan välja att återbetala köpeskillingen (minus eventuella kostnader och avskrivningar på grund av användning och slitage). Företaget förbehåller sig rätten att när som helst ändra garantivillkoren för framtiden.

En förutsättning för hela garantin är att produkterna drivs i enlighet med den medföljande bruksanvisningen. Beakta relevant installation och eventuella lagkrav, rekommendationer och riktlinjer och utföra underhållsinstruktionerna som visas i bruksanvisningen. Detta bör utföras av lämpligt kvalificerad och kompetent person.

I det osannolika fallet av ett problem bör detta rapporteras till Jasic's tekniska supportteam för att granska påståendet.

Kunden har ingen anspråk på att låna eller ersätta produkter medan reparationer utförs.

Följande faller utanför garantin:

- Defekter på grund av naturligt slitage
- Underlåtenhet att följa instruktionerna för drift och underhåll
- Anslutning till felaktigt eller felaktigt nät
- Överbelastning under användning
- Alla ändringar som görs på produkten utan föregående skriftligt medgivande
- Programvarufel på grund av felaktig funktion
- Eventuella reparationer som utförs med icke-godkända reservdelar
- Eventuella transport- eller lagringskador
- Direkt eller indirekt skada samt eventuell förlust av intäkter täcks inte av garantin
- Yttre skador som brand eller skada på grund av naturliga orsaker t.ex. översvämning

OBS: Enligt garantivillkoren gäller svetsbrännare, deras förbrukningsdelar, trådmatarenhetens drivrullar och styrrör, arbetsreturkablar och klämmor, elektrodhållare, anslutnings- och förlängningskablar, nät och styrledningar, pluggar, hjul, kylvätska etc. . täcks med en 3 månaders garanti.

Jasic ska under inga omständigheter ansvara för tredje parts utgifter eller utgifter/kostnader eller indirekta eller följdkostnader/kostnader.

Jasic skickar en faktura för reparationsarbete som utförs utanför garantin. En offert för eventuella reparationsarbeten som inte omfattas av garantin kommer att höjas innan reparationer utförs.

Beslutet om reparation eller byte av defekta delar fattas av Jasic. De utbytta delarna förblir Jasic's egendom.

Garantin gäller endast maskinen, dess tillbehör och delar som finns inuti. Ingen annan garanti uttrycks eller antyds. Ingen garanti uttrycks eller antyds när det gäller produktens lämplighet för en viss applikation eller användning.

EG - KONFORMITETS FÖRKLARING

Tillverkaren eller dess juridiska ombud Wilkinson Star Limited, deklarerar att den utrustning som beskrivs nedan är konstruerad och tillverkad enligt följande EU - direktiv:

- Lågspänningsdirektiv (LVD), nr: 2014/35/EU
- Direktivet för elektromagnetisk kompatibilitet (EMC), nr: 2014/30/EU

Och inspekterad enligt följande

EU - Normer

- EN 60 974-1: 2012

- EN 60 974-10: 2014+A1

Varje ändring eller ändring av dessa maskiner av obehörig person gör denna deklaration ogiltig.

Wilkinson Star Model

ZXJP-61

Jasic Model

CUT 60 L209

Authorised Representative

Wilkinson Star Limited
Shield Drive, Wardley Industrial Estate,
Worsley, Manchester M28 2WD
Tel 0161 793 8127

Signature

Dr John A Wilkinson OBE

Position Chairman

Manufacturer

Shenzhen Jasic Technology Co LTD
No3 Qinglan, 1st Road
Pingshan District
Shenzhen, China

Signature

Shenzhen Jasic Technology Co LTD

Position

Date



Company stamp

Date



Company stamp



Wilkinson Star Limited

Shield Drive
Wardley Industrial Estate
Worsley
Manchester
UK
M28 2WD

+44(0)161 793 8127

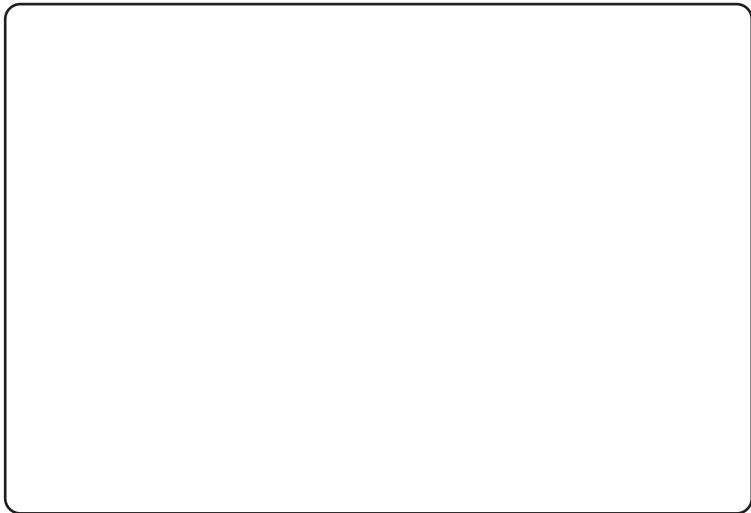

www.jasic.co.uk

November 2022 Nummer 2